

Faltbare Rampe

Rampe pliable

Opvouwbare oprit

Sammenleggbar rampe

Fällbar ramp

40478/40483

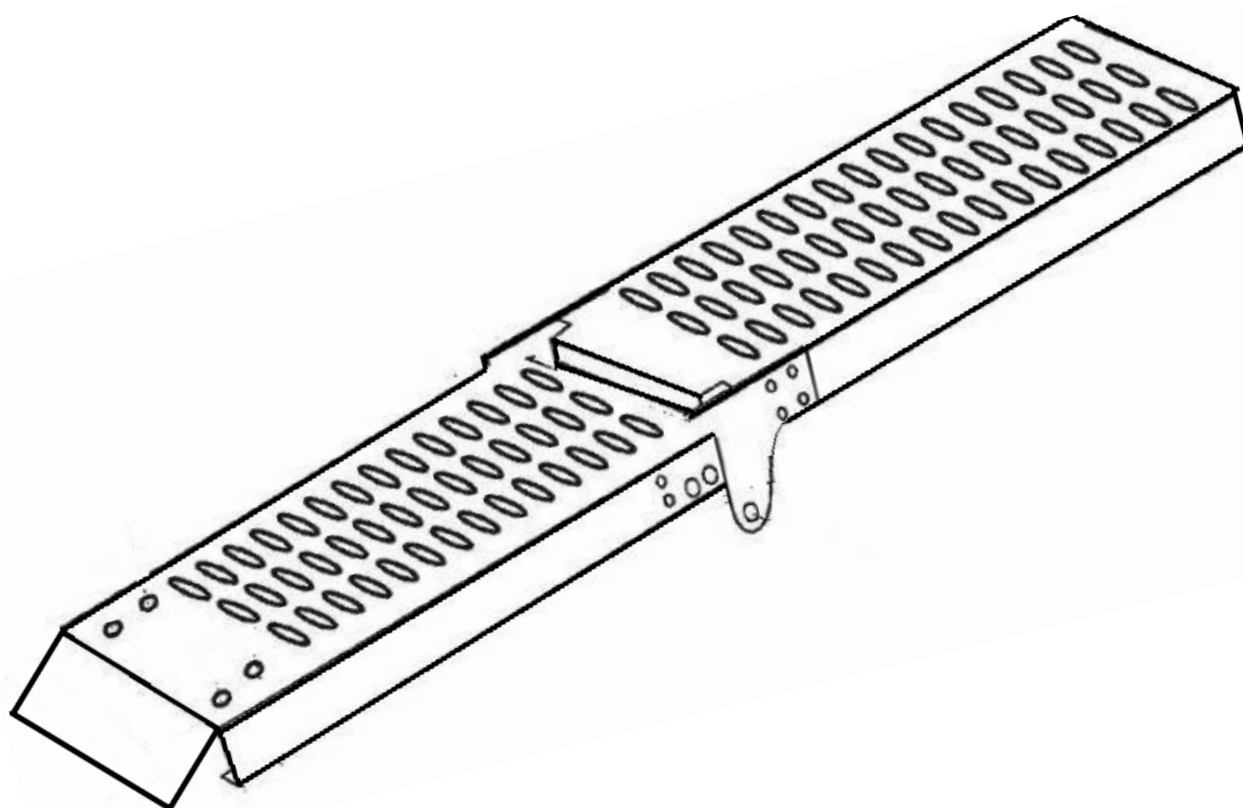



Hinweis: Die Gebrauchsanweisung vor dem Gebrauch des Geräts aufmerksam lesen und für spätere Einsicht aufbewahren.

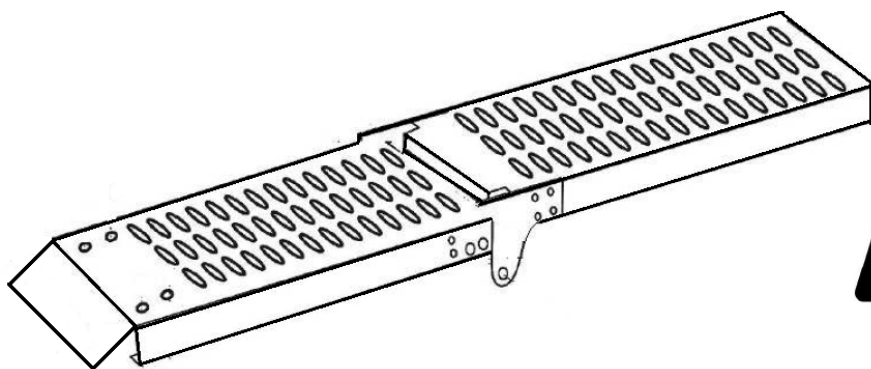

300Kg



Nombreuses applications

1. TECHNISCHE EIGENSCHAFTEN

Materialien: Stahl - Gewicht einer Rampe: 7.5kg

Rampe entfaltete Länge: 160 cm / Rampe gefaltet: 80 cm

Maximale Belastung: 300kgs

2. BENUTZUNG

a) Montage

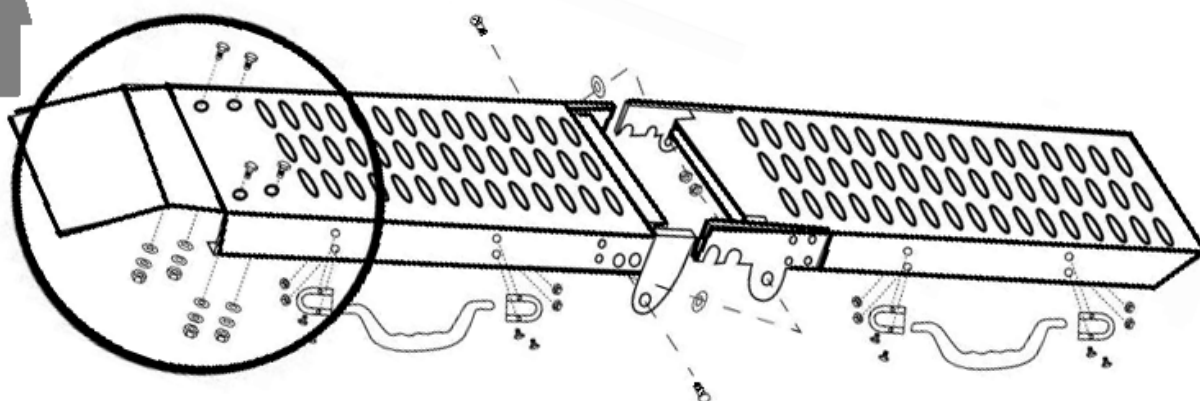
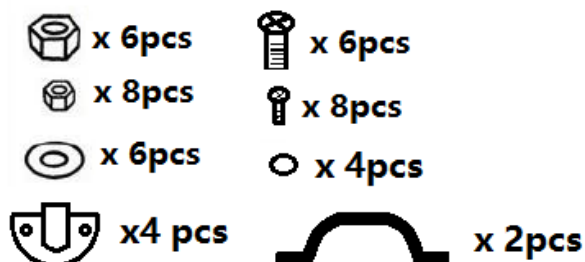
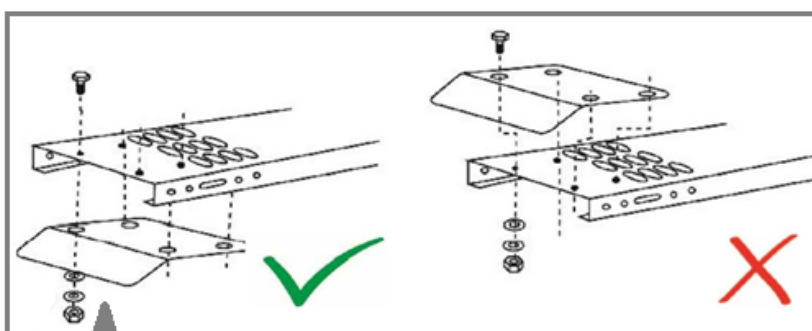

b) Inbetriebnahme

- Halten Sie Tiere und Personen von der Auffahrrampe und der Ladefläche fern.
- Laden Sie niemals ein Fahrzeug mit laufendem Motor. Lassen Sie das Fahrzeug abkühlen, bevor Sie es laden.
- Überschreiten Sie niemals das max. Gewicht (siehe Artikelbeschreibung). Laden Sie das Fahrzeug langsam. Lassen Sie keine Last auf die Rampe fallen. Dies kann die Ladekapazität verringern und zu Verletzungen und oder Sachschäden führen. Verwenden Sie das Gerät immer auf einer flachen, ebenen, harten Oberfläche.

Beispiel: laden ein Motorrad (3 Personen)

- Beachten Sie, dass die Auffahrrampe frei von Schmutz, Fett, Öl usw. ist.
- Stellen Sie sicher, dass das Zungenende nach unten zeigt und sich im vollständigen Kontakt mit der...

- Heckklappe des Fahrzeugs befindet.
- Sorgen Sie dafür, dass da links und rechts des Motorrads eine Person steht. Jede Person muss die Lenkstange oder die Vorderradgabel festhalten, um das Motorrad lenken zu können.
- Mit der anderen Hand müssen diese Personen die Hinterseite des Sitzes oder den Hinterradgabel festhalten. Die dritte Person muss sich hinter dem Motorrad stellen und schieben. Danach muss diese Person sich auf die Ladefläche stellen, um das Motorrad zu lenken.
- Stellen Sie das Motorrad im Leerlauf.
- Vergewissern Sie sich davon, dass der Rampe nicht bewegt und, dass das Zungenende sich nach wie vor im vollständigen Kontakt mit der Heckklappe befindet. Ist dies nicht der Fall, so rollen sie zurück und wiederholen Sie das Verfahren.

3. VORSICHTSMASSNAHMEN UND PFLEGEHINWEISE

- Überprüfen Sie das Gerät regelmäßig auf Beschädigungen.
- Ziehen Sie die Schrauben und Muttern vor jedem Gebrauch fest.
- Tragen Sie immer Schutzhandschuhe.
- Warnung: Verletzungsgefahr und Gefahr vor Sachschäden.
- Beachten und befolgen Sie immer die Sicherheitshinweise.
- Halten Sie Personen, die nicht am Laden beteiligt sind, in großem Abstand von der Auffahrrampe fern.
- Vermeiden Sie es, alleine zu arbeiten. Wenn Sie zu zweit oder zu mehreren sind, können Sie sich gegenseitig helfen, wenn etwas passieren sollte.
- Achten Sie darauf, dass der Arbeitsbereich stets gut beleuchtet ist.
- Tragen Sie geeignete Kleidung. Tragen Sie keine weite Kleidung oder Schmuck. Diese können sich in den beweglichen Teilen verfangen. Tragen Sie nicht leitende Schutzkleidung und rutschfeste Schuhe. Wenn Sie langes Haar haben, tragen Sie z.B. ein schützendes Haarnetz.
- Tragen Sie eine Schutzbrille und Gehörschutz.
- Achten Sie auf einen sicheren Stand, damit Sie das Gleichgewicht halten können.
- Tragen Sie Arbeitshandschuhe und Schutzschuhe.
- Verwenden Sie das Gerät nur für Anwendungen beschrieben in dieser Bedienungsanleitung, sonst kann dies zu Schäden am Produkt führen und erlischt der Garantieanspruch. Überschreiten Sie niemals die max. Tragkraft.
- Seien Sie immer vorsichtig. Verwenden Sie das Gerät nicht wenn Sie müde sind.
- Überprüfen Sie das Gerät vor jedem Gebrauch auf Beschädigungen. Lassen Sie alle beschädigten Teile von einem Fachmann ersetzen.
- Verwenden Sie nur Original-Ersatzteile. Bei Gebrauch von Nicht-Originalteilen erlischt die Garantie.
- Verwenden Sie ausschließlich Ersatzteile, die für das Gerät geeignet sind.
- Alle Wartungsarbeiten müssen von einer qualifizierten Fachkraft durchgeführt werden.
- Verwenden Sie das Gerät immer auf einer flachen, ebenen, harten Oberfläche. Stellen Sie sicher, dass das Flanschende nach unten zeigt. Das andere Ende sollte sich im vollständigen Kontakt mit der Heckklappe oder der Ladefläche des Fahrzeugs befinden.
- Prüfen Sie nach dem Auspacken, ob alle Teile vorhanden sind.

Dieses Gerät darf nicht von Personen (einschließlich Kindern) mit eingeschränkten körperlichen, sensorischen oder geistigen Fähigkeiten oder unerfahrenen oder unkundigen Personen verwendet werden, es sei denn, sie werden von Personen, die für ihre Sicherheit verantwortlich sind, überwacht oder haben von ihnen Anweisungen zur Verwendung dieses Geräts erhalten. Kinder sollten nicht ohne Aufsicht bleiben, um sicherzustellen, dass sie nicht mit dem Gerät spielen.

ACHTUNG!

Die Rücksendung ist ausgeschlossen, wenn die Ware in Gebrauch genommen wurde oder durch unsachgemäßen Gebrauch beschädigt worden ist.

ENTSORGUNG:

Das Verpackungsmaterial ist wiederverwertbar. Entsorgen Sie die Verpackung umweltgerecht und führen Sie sie der Wertstoffsammlung zu.

Eurotops Versand GmbH
Elisabeth-Selbert-Straße 3
40764 Langenfeld, Deutschland



Bei technischen Fragen wenden Sie sich bitte

in Deutschland an die 0180 5306363* oder info@eurotops.de

in Österreich an die 01 230604312 oder info@eurotops.at

in der Schweiz an die 044 2836125 oder info@eurotops.ch

I Norge tkd@eurotops.de

Sverige tkd@eurotops.de

Bei ggf. erforderlicher Rücksendung der Ware adressieren Sie diese bitte an die auf Ihrer Rechnung stehende Retourenadresse.

*14 Cents/Min. aus dem deutschen Festnetz, aus dem deutschen Mobilfunknetz max. 42 Cents/Min.

Diese Bedienungsanleitung entspricht dem technischen Stand bei Drucklegung.

Änderungen in Technik und Ausstattung sind vorbehalten.

© 01.11.2017

Avertissement : Veuillez lire ce manuel d'instructions attentivement avant d'utiliser l'instrument et le conserver pour une utilisation future.

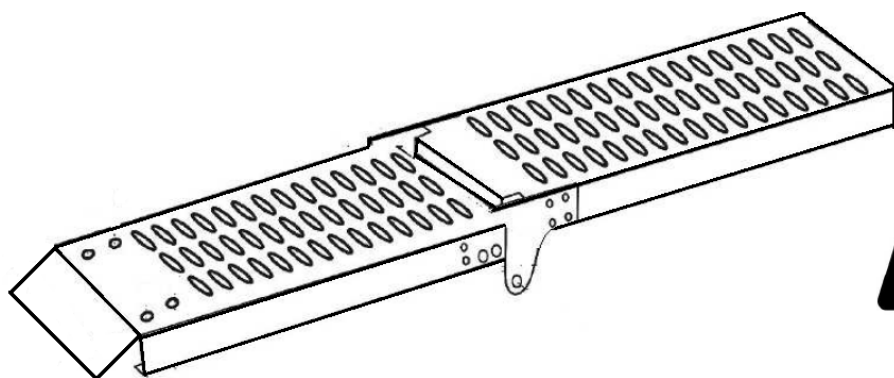

Nombreuses applications

1. CARACTERISTIQUES TECHNIQUES

Matière: acier - Poids d'une rampe : 7.5 kg

Longueur rampe dépliée: 160 cm / rampe pliée : 80 cm

Charge maximum: 300kgs

2. UTILISATION

a) Montage

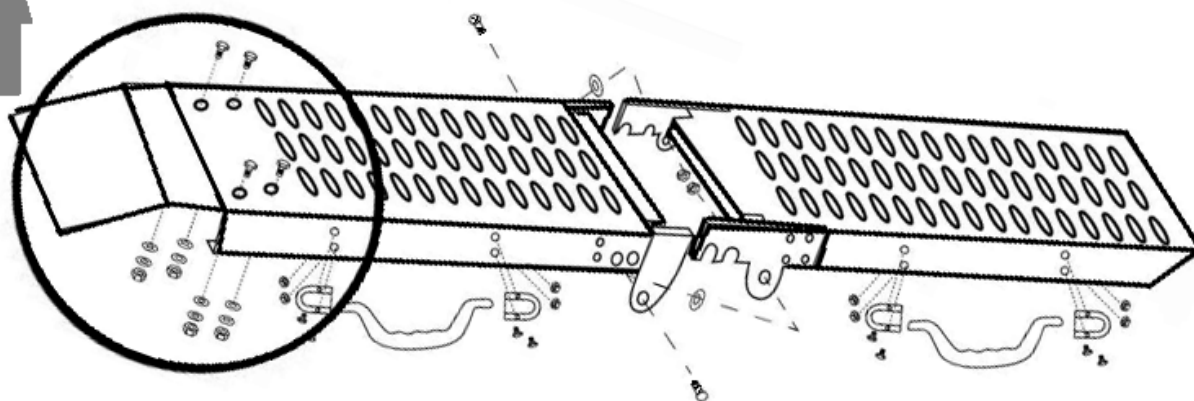
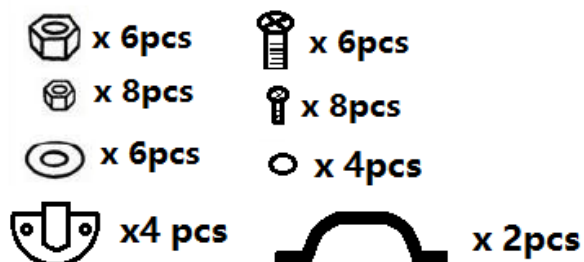
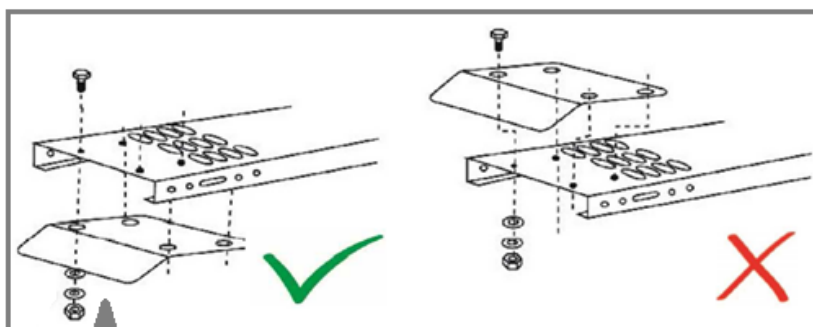

b) Utilisation

- Assurez-vous qu'il n'y pas de personnes ou d'animaux sous la rampe ou la remorque pendant le chargement.
- Ne chargez jamais de machine avec un moteur en marche. Laissez toujours refroidir le moteur de la machine que vous voulez charger avant de la déplacer.
- Ne dépassez jamais la capacité maximum de charge des rampes. Chargez lentement.
- Ne laissez pas tomber de poids sur la rampe, ceci peut la fragiliser, réduire sa résistance et sa capacité de chargement, voire entrainer des endommagements corporels ou matériels.

Exemple : charger une moto (3 personnes)

- Vérifier que la rampe ne présente pas de saletés, d'huile ou de graisse.
- Vérifier que chaque boulon et chaque visse soit vissé correctement.

- Vérifier que la rampe ne soit pas endommagée.
- La pièce pliée doit être dirigée vers le haut comme indiqué sur le schéma de montage.
- Placez une personne de chaque côté de la moto. Chaque personne doit tenir le guidon ou la fourche pour conduire le véhicule.
- Maintenez vos mains dans la direction de l'arrière de la selle et de la fourche arrière. La troisième personne se place à l'arrière de la moto et pousse l'arrière du véhicule pour le placer sur la remorque.
- Personne ne doit se tenir assis sur la moto.
- Le moteur doit être éteint.
- Si la moto touche la rampe, assurez-vous que la rampe ne glisse pas et qu'elle reste en contact avec la remorque, sinon reculez la moto et recommencer.

3. PRECAUTIONS ET CONSEIL D'ENTRETIEN

- Toujours porter des gants de protection.
- Attention, risque de dommages matériels ou de blessures corporelles.
- Lorsque vous utilisez l'appareil, observez toujours les consignes de sécurité.
- Éloignez les personnes qui ne vous assistent pas.
- Évitez de travailler tout seul. Si vous avez un accident, votre assistant peut vous aider.
- Assurez-vous que la rame soit bien nettoyée pour éviter les accidents.
- Travaillez uniquement dans un endroit bien éclairé.
- Portez des vêtements appropriés, ne portez pas des vêtements trop amples ou des bijoux qui pourraient se coincer ou s'accrocher à la rampe.
- Si vous avez des cheveux longs, accrochez-les ou portez un filet.
- Portez toujours des lunettes de protection, des protections d'oreilles, des gants et des chaussures de sécurité.
- N'utilisez pas la rampe pour toute charge supérieure au poids maximum autorisé.
- Soyez attentif, n'utilisez pas la rampe si vous êtes fatigué.
- Avant l'utilisation, contrôlez toutes les pièces, si la rampe est endommagée, ne l'utilisez pas.
- Utilisez la rampe sur une surface stable et sèche.
- Assurez-vous que la rampe est orientée vers le haut et que la langue touche la partie arrière de la remorque ou du véhicule.
- Avant chaque utilisation, assurez-vous que la rampe ne présente pas de saletés, d'huile ou de graisse.

Cet appareil n'est pas prévu pour être utilisé par des personnes (y compris des enfants) dont les capacités physiques, sensorielles ou mentales sont réduites, ou des personnes dénuées d'expérience ou de connaissance, sauf si elles ont pu bénéficier, par l'intermédiaire d'une personne responsable de leur sécurité, d'une surveillance ou d'instructions préalables concernant l'utilisation de cet appareil. Il convient de surveiller les enfants pour s'assurer qu'ils ne jouent pas avec l'appareil.

ATTENTION !

Le retour est exclu si le produit a été utilisé ou a des défauts à cause d'un usage anormal.

COLLECTE ET TRAITEMENT :

Le matériel d'emballage est réutilisable. Débarassez-vous de l'emballage de manière écologique et mettez-le à la collecte des matériaux recyclables.

Eurotops Versand GmbH
Elisabeth-Selbert-Straße 3
40764 Langenfeld, Allemagne



Pour des renseignements techniques veuillez contacter
en France 089 2700470 ** ou info@eurotops.fr

Pour retourner un produit, veuillez utiliser l'adresse indiquée sur la facture.

**0,34 €/min + surcoût éventuel d'un opérateur

Ce mode d'emploi correspond au niveau technique au moment de la mise sous presse.

Sous réserve de modifications techniques et d'équipement.

© 01.11.2017

 **Waarschuwing:** Lees deze handleiding aandachtig vooraleer het instrument te gebruiken en bewaar voor latere raadplegingen.

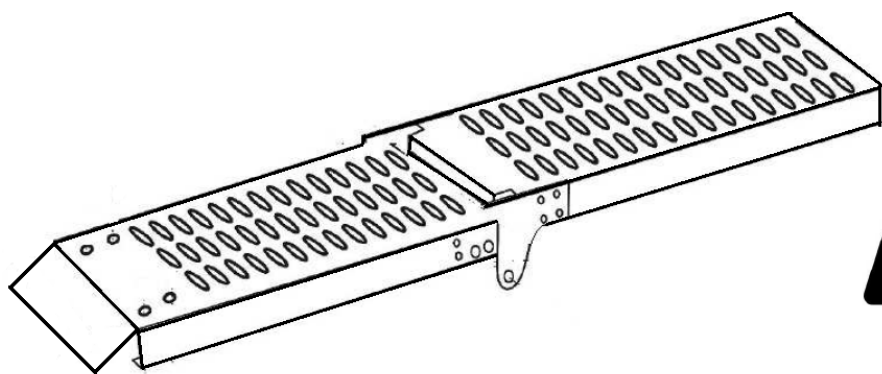

Nombreuses applications

1. TECHNISCHE KENMERKEN

Materiaal: staal – Gewicht van een laadvlak: 7.5 kg

Lengte laadvlak opgevouwen: 160 cm / dichtgevouwen: 80 cm

Maximale draagkracht: 300 kg

2. GEBRUIK

a) Montage

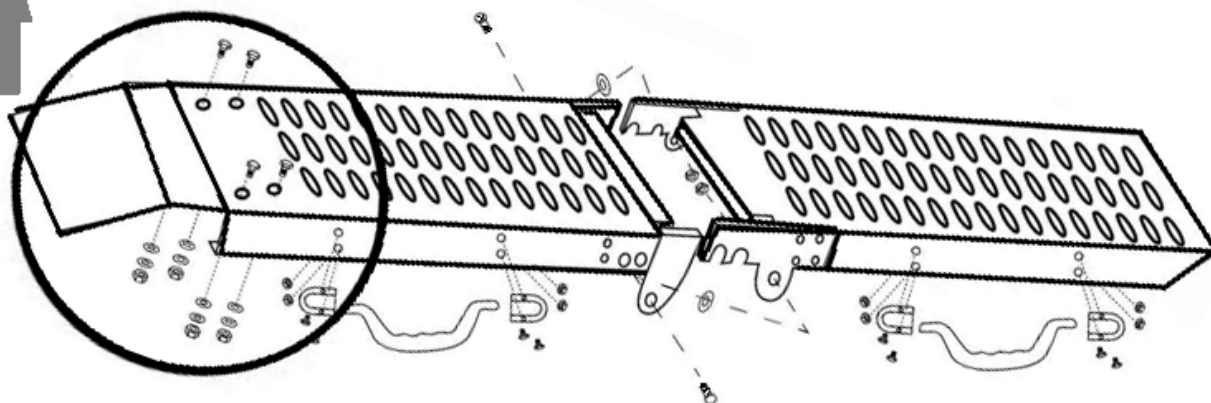
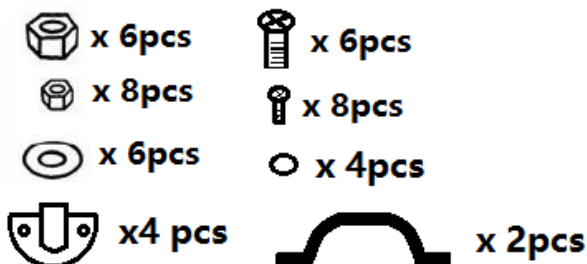
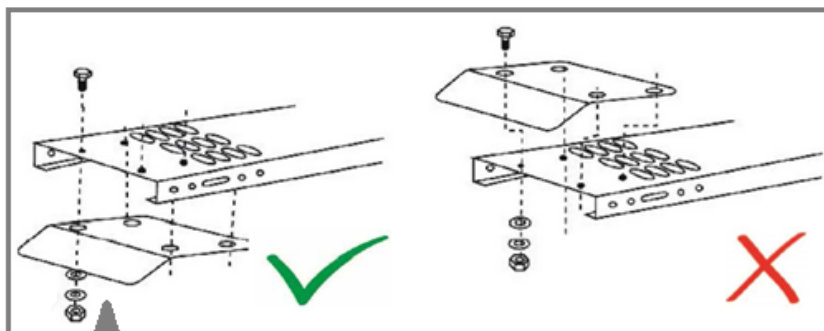

b) Gebruik

- Zorg ervoor dat er zich geen personen of dieren onder het laadvlak bevinden wanneer het geladen wordt.
- Laad geen machines wanneer de motor draait. Laat de motor van de machine die u wilt laden altijd afkoelen alvorens hem te verplaatsen.
- Overschrijd de maximum capaciteit van de laadvlakken niet.
- Laad langzaam.
- Laat geen gewichten op het laadvlak vallen, hierdoor kan het immers minder sterk en draagkrachtig worden. Bovendien kan dit lichamelijke letsels of materiële schade tot gevolg hebben.

Voorbeeld: een motorfiets laden (3 personen)

- Controleer of het laadvlak niet vuil of glibberig is door olie of vet.

- Controleer of de bouten en schroeven stevig vastgedraaid zijn.
- Controleer of het laadvlak niet beschadigd is.
- Het opgevouwen deel moet naar boven gericht zijn zoals aangegeven in het montageschema.
- Stel een persoon op aan weerszijden van de motorfiets. Elke persoon moet het stuur of de vork vasthouden om het voertuig vooruit te duwen.
- Hou een hand achter het zadel en de achterste vork. De derde persoon gaat achter de motorfiets staan en duwt tegen het voertuig om het op de aanhangwagen te verplaatsen.
- Niemand mag gaan zitten op de motorfiets.
- De motor moet uit zijn.
- Wanneer de motorfiets in aanraking komt met het laadvlak, zorg er dan voor dat het laadvlak niet glibberig is en in contact blijft met de aanhangwagen. Anders de motorfiets achteruitrijden en opnieuw beginnen.

3. VOORZORGSMAATREGELEN EN ONDERHOUD

- Draag altijd beschermende handschoenen.
- Let op, risico van materiële schade of letsels.
- Bij het gebruik van het apparaat moeten de veiligheidsvoorschriften altijd gerespecteerd worden.
- Personen die niks met de handelingen te maken hebben moeten op afstand blijven.
- Werk niet alleen. Als u een ongeluk hebt, kan een assistent u bijstaan.
- Zorg ervoor dat het laadvlak goed schoon is, om ongelukken te voorkomen.
- Werk uitsluitend op een goed verlichte plaats.
- Draag gepaste kleding, draag nooit te wijde kleding of juwelen die kunnen blijven vasthaken aan het laadvlak.
- Als u lang haar hebt, bind het dan samen of draag een netje.
- Draag altijd een beschermende bril, een oorbescherming, handschoenen en veiligheidsschoenen.
- Gebruik het laadvlak niet om gewichten te laden die de toegestane limiet overschrijden.
- Wees attent, gebruik het laadvlak niet als u moe bent.
- Controleer voor het gebruik alle onderdelen. Als het laadvlak beschadigd is, gebruik het dan niet.
- Gebruik het laadvlak op een stabiele en droge ondergrond.
- Zorg ervoor dat het laadvlak naar boven gericht is en dat de klep in contact komt met de achterkant van de aanhangwagen of het voertuig.
- Zorg er voor elk gebruik voor dat het laadvlak niet vuil of vet is.

Het apparaat is niet bedoeld voor gebruik door personen (met inbegrip van kinderen) met verlaagde fysieke, sensorische of mentale vermogens, of met gebrek aan ervaring en kennis, tenzij zij leiding of instructies hebben ontvangen betreffende het gebruik van het apparaat door middel van een persoon die voor hun veiligheid verantwoordelijk is. Kinderen moeten worden gecontroleerd om te garanderen dat zij niet met het apparaat spelen.

ATTENTIE!

Ruilen of terugzenden is uitgesloten, indien de goederen gebruikt zijn of door onkundig gebruik beschadigd zijn.

AFVALVERWIJDERING:

De verpakking is recyclebaar. De verpakking daarom niet bij het huishoudelijk afval doen, maar milieuvriendelijk afvoeren.

Eurotops Versand GmbH
Elisabeth-Selbert-Straße 3
40764 Langenfeld, Duitsland



Voor technische informatie, kunt u bellen of mailen
in Nederland tel.: 026 3736 333 of info@eurotops.nl

Een eventuele teruggave van de producten dient te worden gericht aan het retouradres vermeld op uw factuur.

De inhoud van deze gebruiksaanwijzing reflecteert de stand der techniek bij het ter perse gaan. Eventuele wijzigingen in technologie en uitvoering van de apparatuur voorbehouden.



Advarsel: Les denne instruksjonsboken nøye før du bruker instrumentet, og ta vare på den for fremtidig bruk.

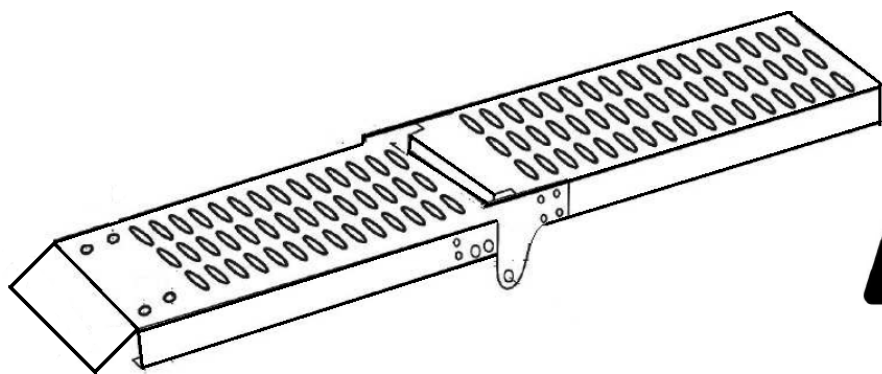

300 kg



Mange bruksområder

1. FUNKSJONER

Materiale: Stål – Vekten til rampen: 7,5kg

Rampens utbrettede lengde: 160 cm / rampe brettet: 80 cm

Maksimal belastning: 300 kg

2. BRUK

a) Montering

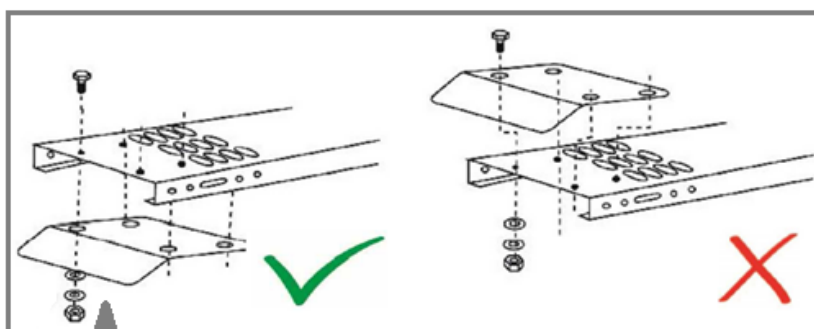



 x 6 stk.

 x 6 stk.

 x 8 stk.

 x 8 stk.

 x 6 stk.

 x 4 stk.

 x 4 stk.

 x 2 stk.

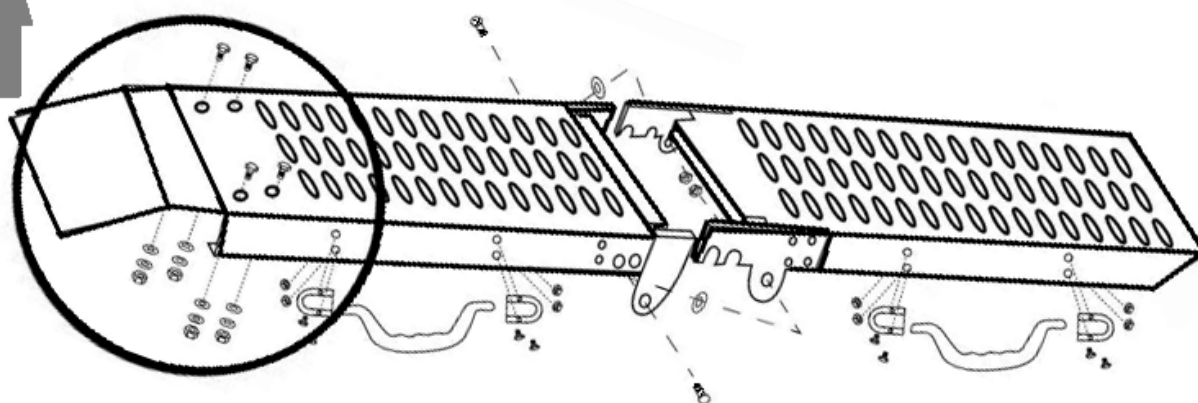

b) Start

- Pass på at ingen personer eller dyr ligger under rampen eller lastebilen under lasting.
- Last aldri et kjøretøy mens motoren er i gang. La apparatet kjøle seg ned før du laster det.
- Overgå aldri maksimal vekt (se beskrivelse). Last kjøretøy sakte. Ikke slipp lasten på rampen. Dette kan redusere lastkapasiteten og muligens føre til personskade og/eller skade på eiendom. All lasting og lossing må gjøres på en flat, plan og tørr overflate.

Laste motorsykkel (3 personer)

- Sørg for at rampen er ren for smuss, rusk, fett og olje.
- Tungekanten må vendes helt ned og berøre baklemmen på lastebilen.
- Én person må stå på hver side av motorsykkelen. Hver person bør holde i enten fronthåndtaket eller frontgaffelen med den ene

hånden, slik at de kan styre/lede motorsykkelen.

- Den andre hånden bør legges bak på setet eller bakgaffelen. Den tredje personen kan starte bakfra ved å dytte og deretter gå til innsiden av lastebilen for å ta kontroll over motorsykkelen når den kommer inn i lastebilen.
- Sett motorsykkelen i fri.
- Når motorsykkelen kommer i kontakt med rampen, må du sørge for at rampen holder seg rett, og tungekanten forblir i kontakt med lastebilen. Hvis ikke, ruller du tilbake og starter langsomt på nytt.

3. STELL OG VEDLIKEHOLD

- Bruk alltid vernehansker.
- Advarsel: Risiko for skade på eiendom eller personskade.
- Følg alltid sikkerhetsinstruksjonene.
- Alle personer som ikke er involvert i lasteprosessen må stå fri for lasterampen.
- Unngå å jobbe alene. Hvis det skjer en ulykke, er det greit å ha noen som kan skaffe hjelp.
- Hold arbeidsområdet godt opplyst.
- Kle deg riktig. Ikke bruk løse klær eller smykker, da de kan bli fanget i bevegelige deler. Verneklær som ikke leder strøm og sklisikre sko anbefales når du arbeider. Dekk til langt hår.
- Bruk øye- og ørevern.
- Ha godt fotfeste og god balanse til enhver tid.
- Bruk sikkerhetshansker og sko når du håndterer ramper.
- Bruk denne enheten kun til tilsiktet formål.
- Ikke overskrid maksimal kapasitet.
- Vær alltid forsiktig. Ikke bruk rampen hvis du er trøtt.
- Se etter for sprekker og brudd før hver bruk. Alle skadede deler må skiftes ut av en kvalifisert tekniker.
- Bruk kun originale reservedeler til å erstatte deler eller tilbehør. Bruk av andre deler gjør garantien ugyldig.
- Bruk bare reservedeler som er ment å brukes sammen med denne enheten.
- For din egen sikkerhet må enheten vedlikeholdes av en kvalifisert tekniker.
- All lasting og lossing må gjøres på en flat, plan og tørr overflate. Sørg for at flensen vender ned og tungekanten er i fullstendig kontakt med baklemmen eller lasteplanet på kjøretøyet.
- Pass på at flensen er vendt med tungen ned. Den er laget slik at å holde rampen fra å bevege seg når lastevekten ligger på rampen.
- Sørg for at rampen er ren for smuss, rusk, fett og olje.
- Se etter sprekker og brudd på rampen fra tid til annen.
- Trekk til muttere og bolter før hver bruk.

Dette apparatet skal ikke brukes av personer (inklusive barn) med reduserte fysiske evner, sanseevner eller mentale evner, eller som mangler erfaring eller kunnskap, med mindre de er under oppsyn eller har fått instruksjoner om bruk av apparatet av en person som er ansvarlig for deres sikkerhet. Barn må være under tilsyn for å sikre at de ikke leker med dette apparatet.

Oppmerksomhet !

Tilbakelevering vil ikke bli godtatt dersom produktene er benyttet eller skadet på grunn av feil bruk.

AVHENDING:

Emballasjematerialet kan resirkuleres. Avhend emballasjen på en miljøvennlig måte ved å kaste den i riktig avfallsbeholder for resirkulerbart materiale.

Eurotops Versand GmbH
Elisabeth-Selbert-Straße 3
40764 Langenfeld, Tyskland



Hvis du trenger teknisk støtte, vennligst kontakt ...

I Norge tkd@eurotops.de

En eventuell retur av produktene må sendes til returadressen som er oppgitt på fakturaen.

Bruksanvisningen gjenspeiler kun de tekniske forhold som var tilgjengelige under trykkingen. Det tas forbehold om eventuelle endringer i teknologi og utstyr senere. © 01.11.2017



Varning: Läs bruksanvisningen noggrant innan du använder hjälpmedlet, och spara det för framtida behov.

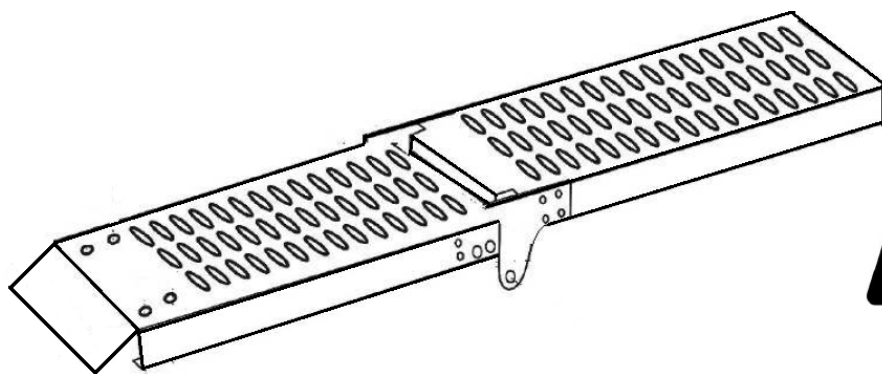

Användningsområden för
Nombres

1. EGENSKAPER

Material: Stål - Rampens vikt: 7,5 kg

Rampens längd, utfälld: 160 cm/ramp, hopfälld: 80 cm

Maximal last: 300 kg

2. ANVÄNDNING

a) Montering

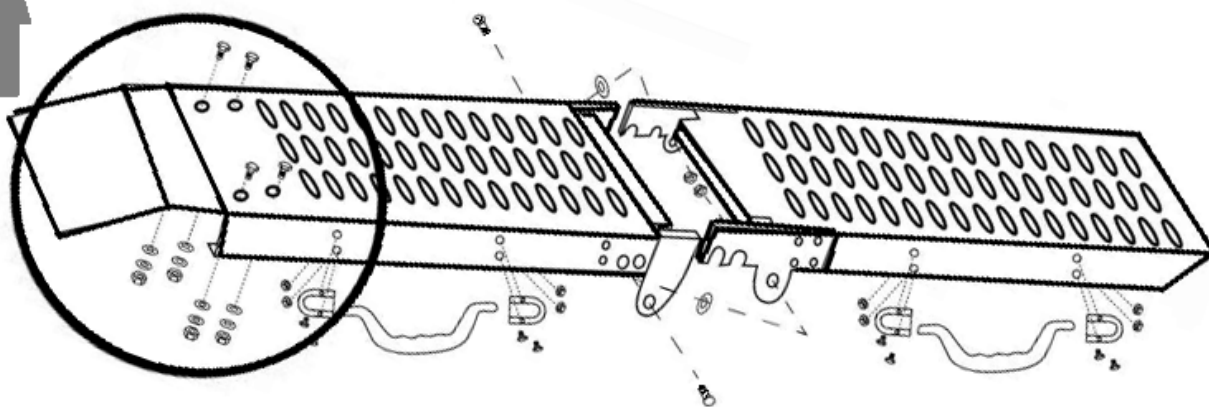
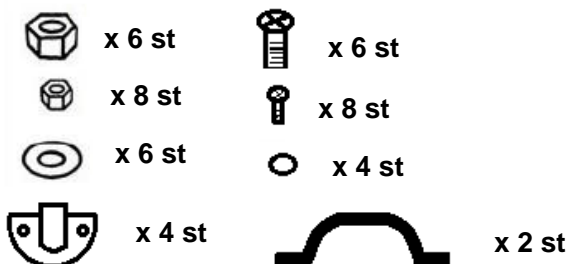
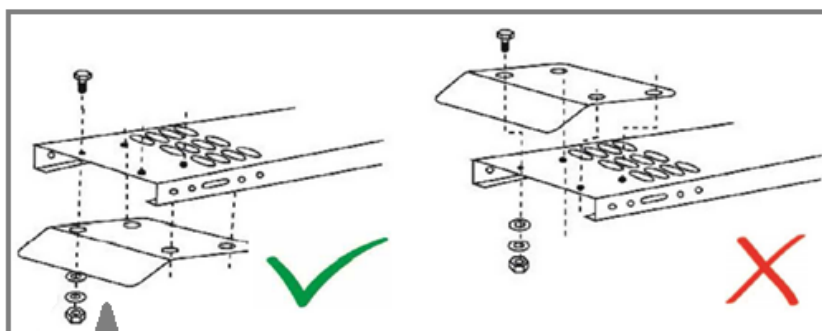

b) Start

- Kontrollera att ingen person eller djur befinner sig under rampen eller lastbilsflaket vid lastningen.
- Lasta aldrig ett fordon med motorn igång. Låt bilen svalna innan den lastas.
- Överskrid aldrig den maximala vikten (se beskrivning). Lasta bilen långsamt. Tappa inte lasten på rampen. Det kan minska lastkapaciteten och eventuellt också leda till personskador och/eller skador på egendom. All lastning och lossning måste göras på ett plant, jämnt och torrt underlag.

Lasta en motorcykel (3 personer)

- Kontrollera att rampen är ren från smuts, skräp, fett och olja.
- Kantskoningen måste vara helt nedåtvänd och vidröra lastbilens bakläm.
- Placera en person på vardera sidan om motorcykeln. Båda personerna måste hålla i antingen det främre styret eller framgaffeln,

där de kan styra/leda fordonet.

- Den andra handen ska de hålla på baksidan av sätet eller den bakre gaffeln. Den tredje personen kan starta proceduren bakifrån, genom att skjuta på och därefter gå upp i bilen för att ta kontroll över motorcykeln när den kommer upp på lastbilsflaket.
- Placera motorcykel i neutral växel.
- När motorcykeln får kontakt med rampen, måste rampen vara rak och kantskoningen fortsatt ha kontakt med lastbilsflaket. Har den inte det, backa och börja långsamt om.

3. SKÖTSEL OCH UNDERHÅLL

- Använd alltid skyddshandskar.
- Varning! Risk för skador på egendom och personskador.
- Följ alltid säkerhetsinstruktionerna.
- Alla personer som inte är involverade med lastningen måste hålla sig borta från lastningsrampen.
- Undvik arbeta ensam. Om det händer en olycka kan en assistent tillkalla hjälp.
- Se till att arbetsområdet är ordentligt upplyst.
- Klä dig lämpligt. Använd inte löst sittande kläder eller smycken, eftersom de kan fastna i rörliga delar. Skyddskläder som inte är elektriskt ledande, och halkfria skyddsskor rekommenderas vid arbetet. Använd hårskydd för att hålla ihop långt hår.
- Använd ögon- och öronskydd.
- Ha ett bra fotfäste och håll hela tiden balansen.
- Använd skyddshandskar och -skor vid hantering av ramperna.
- Använd enheten endast för dess avsedda ändamål.
- Överskrid inte den maximala viktkapaciteten.
- Iakttag alltid försiktighet. Använd inte rampen om du är trött.
- Kontrollera om rampen har belastningsfrakturer och skador före varje användning. Alla skadade delar måste bytas ut av en kvalificerad tekniker.
- Använd enbart originaldelar för byta ut delar eller tillbehör. Användning av andra delar gör garantin ogiltig.
- Använd enbart reservdelar som är avsedda att användas med enheten.
- Låt en kvalificerad tekniker underhålla enheten för din egen säkerhet.
- All lastning och lossning måste göras på ett plant, jämnt och torrt underlag. Kontrollera att flänsen är nedåtvänd, och att kantskoningen har full kontakt med bilens bakläm eller lastbädd på bilen.
- Kontrollera att flänsen och skoningen är vända nedåt. Den är utformad för att hindra rampen från att röra sig när lastens vikt ligger på rampen.
- Kontrollera att rampen är ren från smuts, skräp, fett och olja.
- Kontrollera regelbundet att rampen inte har några belastningsfrakturer och skador.
- Dra åt muttrar och skruvar före varje användning.

Denna produkt är inte avsedd att användas av personer (inklusive barn) med nedsatt fysisk, sensorisk eller mental förmåga, eller av personer utan erfarenhet eller kunskap, såvida de inte får handledning och instruktioner om hur enheten ska användas av en person som har ansvar för deras säkerhet. Barn ska hållas under uppsikt så att de inte leker med utrustningen.

OBS!

Produkten kan inte returneras om den är använd eller har skadats på grund av felaktig användning.

AVFALLSHANTERING:

Förpackningsmaterialet är återvinningsbart. Kasta förpackningsmaterialet i rätt behållare på återvinningsstationen.

Eurotops Versand GmbH
Elisabeth-Selbert-Straße 3
40764 Langenfeld, Tyskland



För teknisk support, kontakta

Sverige tkd@eurotops.de

Om du vill returnera produkten vänder du dig till returadressen som anges på ditt kvitto.

Bruksanvisningen använder den tekniska informationen som var tillgänglig vid datumet den trycktes. Vi förbehåller oss för ändringar av utrustningen eller teknisk art.



Warning: Please read this instruction manual carefully before using the instrument and keep it for future use.

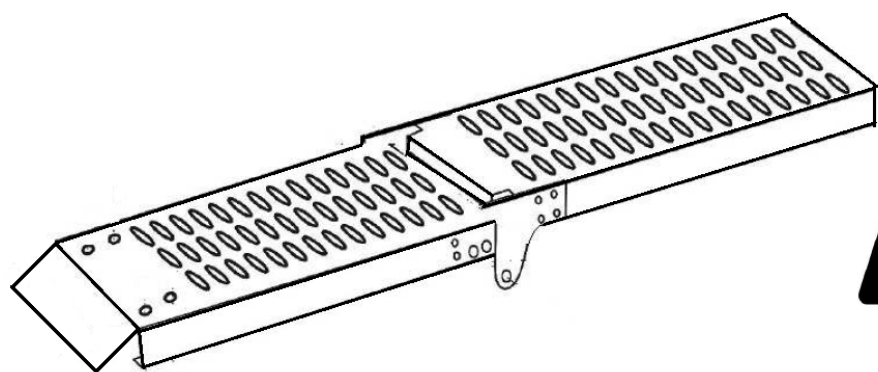

Numerous applications

1. FEATURES

Material: Steel - Weight of a ramp: 7.5kg

Ramp unfolded length: 160 cm / ramp folded: 80 cm

Maximum load: 300kgs

2. HOW TO USE IT

a) Mounting

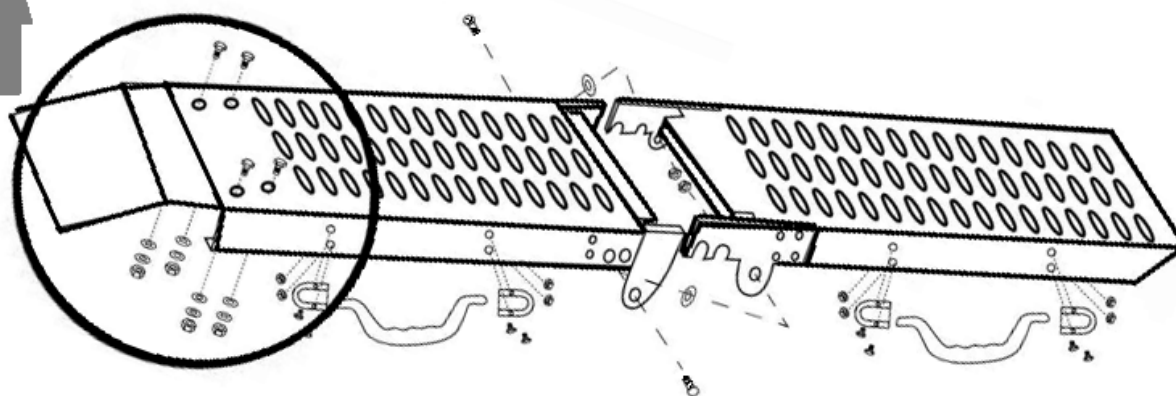
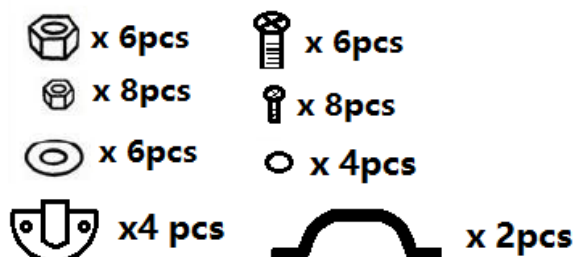
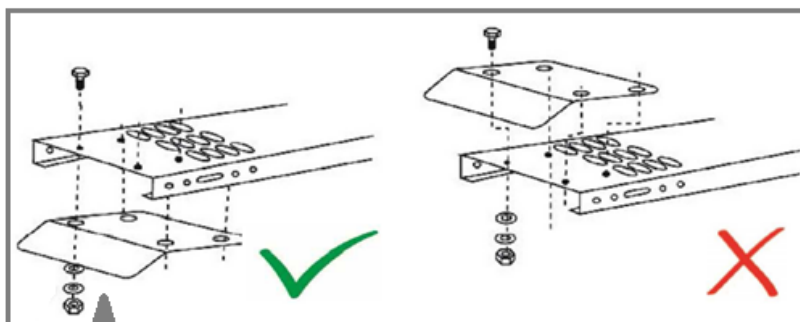

b) Start

- Make sure no persons or animals are under the ramp or truck bed during the loading process.
- Never load a vehicle while its engine is running. Let the vehicle cool down before loading it.
- Never exceed the maximum weight (see description). Load the vehicle slowly. Do not drop load onto ramp. This may reduce load capacity and possibly lead to personal injury and / or property damage. All loading and unloading must be done on a flat, level, dry surface.

Loading a Motorcycle (3 persons)

- Make sure the ramp is clean of dirt, debris, grease and oil.
- The tongue edge must face down fully and touch the tailgate of the truck.

- Position a person on each side of the motorcycle. Each person should hold either the front handlebar or the front fork, where they can steer/guide the vehicle.
- They should position their other hand toward the rear of the seat or the rear fork. The third person can start the process from the rear, by pushing, and then move to the inside of the truck bed to take control of the motorcycle when it enters the truck bed.
- Put motorcycle in neutral.
- As the motorcycle contacts the ramp, make sure the ramp remains straight, and the tongue edge remains in contact with the truck bed. If not, roll back and slowly start over.

3. CARE AND MAINTENANCE

- Always wear protective gloves.
- Warning Risk of property damage or bodily injury.
- Always respect the safety instructions.
- All persons not involved in the loading process must stand clear of the loading ramp.
- Avoid working alone. If an accident happens, an assistant can bring help.
- Keep work area well lighted.
- Dress properly. Do not wear loose clothing or jewelry as they can be caught in moving parts. Protective, electrically non conductive clothes and non skid footwear are recommended when working. Wear restrictive hair covering to contain long hair.
- Use eye and ear protection.
- Keep proper footing and balance at all times.
- Wear security gloves and shoes when handling the ramps.
- Only use the device for its intended purpose.
- Do not exceed the maximum capacity.
- Always be careful. Do not use the ramp if you are tired.
- Check the ramp for stress fractures and breakage before every use. All damaged parts must be replaced by a qualified technician.
- Only use original spare parts to replace parts or accessories. Using other parts will void the warranty.
- Only use spare parts that are meant to be used with this device.
- For your own safety, have the device maintained by a qualified technician.
- All loading and unloading must be done on a flat, level, dry surface. Make sure the flange faces down and the tongue edge fully contacts the tailgate or bed of vehicle.
- Make sure the flange faces with the tongue down. It is designed to keep the ramp from moving once the weight of the load is on the ramp.
- Make sure the ramp is clean of dirt, debris, grease and oil.
- Periodically check the ramp for stress fractures and breakage.
- Tighten nuts and bolts before each use.

This appliance is not intended for use by persons (including children) with reduced physical, sensory or mental capacities, or by persons lacking in experience or knowledge, unless they are supervised or instructed on the use of this apparatus by a person responsible for their safety. Children should be supervised to ensure they do not play with this appliance.

ATTENTION!

The return of the product will be impossible if it has been used or damaged due to incorrect usage.

DISPOSAL:

The packaging material is reusable. Dispose of the packaging in an environmentally friendly way by putting it in the appropriate recyclable waste collection containers.

Eurotops Versand GmbH
Elisabeth-Selbert-Straße 3
40764 Langenfeld, Germany



If technical support is needed, please call ...

in Germany 0180 . 530 63 63* or info@eurotops.de
in Austria 01 . 230 60 43 12 or info@eurotops.at
in Switzerland 044 . 28 36 125 or info@eurotops.ch
in the Netherlands 026 . 37 36 333 or info@eurotops.nl
in France 0892 . 700 470** or info@eurotops.fr
In Norway tkd@eurotops.de
In Sweden tkd@eurotops.de

* 14 Cents/minute via German landline, max. 42 cents/minute via mobile phone network

**34 Cents/minute via French landline

A possible return of products should be addressed to the return address stated on your invoice.

The manual only reflects the technical conditions available under printing. Any changes in technology and equipment are reserved.

© 01.11.2017