

[UK] Uses four (4) "AA" size batteries (not included)

1. Battery cover with screw
2. On/Off switch
3. Footballs (10 included)
4. Flipper control button
5. Flipper
6. Goal net
7. Goal counter
8. Football holders

Inserting the batteries (not included):

Remove the screw and push the release tab on the battery cover (1) to expose the battery compartment. Consult the diagram for the proper polarity and insert the batteries as shown. Replace the cover and screw it in.

Playing football:

Air Football may be used by two to four players. The object is to score goals by getting the football into the opponent's goal net (6).

Spare football discs.
Push the buttons to operate the flippers.
The football disc glides on a cushion of air!

Features special sound effects!
Comes with 10 spare football discs.
Instructions included.
For 2 to 4 players, ages 5 to 85!

Instructions:

Decide which player goes first. Turn the power on using the switch (2). The starting player places the football (3) in front of his flippers (5). Push the flipper control button to put the football into action. The opponent uses his flipper control buttons to try and block the football from entering his goal. Action continues until either side scores by getting the football into his/her opponent's goal area inside the net (6). Each side keeps the score by rotating the goal counter (7) so that the appropriate number appears in the window. The non-scoring side kicks off and puts the football into action again. Footballs can be stored in the football holder.

Suggestion for four-player games:

Create two teams (2 players on each side). Each player has use of one flipper control button. Instructions on play remain as before.

Notes:

- When inserting batteries, do not mix different types of batteries or use a mixture of new and used batteries.
- Non-rechargeable batteries should not be recharged.
- Only batteries of the same or equivalent type should be used.
- Remove depleted batteries from the unit.
- The power supply terminals should not be short circuited.

[DE] Benötigt vier (4) „AA“-Batterien (nicht im Lieferumfang enthalten)

1. Batterieabdeckung mit Schraube
2. Ein/Aus-Schalter
3. Spielscheiben (10 im Lieferumfang enthalten)
4. Flipper-Bedienknopf
5. Flipper
6. Tornetz
7. Torzähler
8. Halter für Spielscheiben

Einlegen der Batterien (nicht im Lieferumfang enthalten):

Entfernen Sie die Schraube, und drücken Sie die Entriegelungstaste auf der Batterieabdeckung (1), um das Batteriefach zu öffnen. Beachten Sie das Diagramm für die korrekte Polarität, und legen Sie die Batterien wie dargestellt ein. Bringen Sie den Deckel wieder an, und schrauben Sie ihn fest.

Das Spiel:

Air Football kann von zwei bis vier Spielern gespielt werden. Ziel des Spiels ist es, den Fußball ins gegnerische Tornetz (6) zu schießen.

Ersatz-Spielscheiben.
Drücken Sie die Knöpfe, um die Flipper zu bedienen.
Die Spielscheiben gleiten auf einem Luftkissen!

Mit speziellen Sound-Effekten!
Inklusive 10 Ersatz-Spielscheiben.
Anleitung enthalten.
Für 2 bis 4 Spieler von 5 bis 85!

Anleitung:

Entscheiden Sie, welcher Spieler beginnt. Schalten Sie das Gerät mit Schalter (2) ein. Der erste Spieler legt die Spielscheibe (3) vor seine Flipper (5). Drücken Sie einen Flipper-Bedienknopf, um die Scheibe ins Spiel zu bringen. Der Gegner nutzt seine Flipper-Bedienknöpfe, um zu versuchen, die Spielscheibe aus seinem Tor herauszuhalten. Das Spiel wird fortgesetzt, bis eine Seite ein Tor erzielt, indem die Spielscheibe im gegnerischen Torraum ins Netz (6) geht. Jede Seite zählt die Punkte durch Drehen des Zählers (7), so dass die entsprechende Zahl im Fenster angezeigt wird. Die Seite, die ein Tor kassiert hat, beginnt und bringt die Spielscheibe wieder ins Spiel. Die Spielscheiben können im entsprechenden Halter aufbewahrt werden.

Spielvorschläge für vier Spieler:

Erstellen Sie zwei Mannschaften (2 Spieler auf jeder Seite). Jeder Spieler bedient einen Flipper-Bedienknopf. Das Spiel läuft sonst wie oben beschrieben.

Hinweise:

- Beim Einlegen der Batterien keine unterschiedlichen Batterietypen verwenden und neue und gebrauchte Batterien nicht mischen.
- Nicht wiederaufladbare Batterien dürfen nicht aufgeladen werden.
- Nur Batterien des gleichen oder eines vergleichbaren Typs verwenden.
- Verbrauchte Batterien aus dem Gerät entfernen.
- Die Versorgungsanschlüsse dürfen nicht kurzgeschlossen werden.

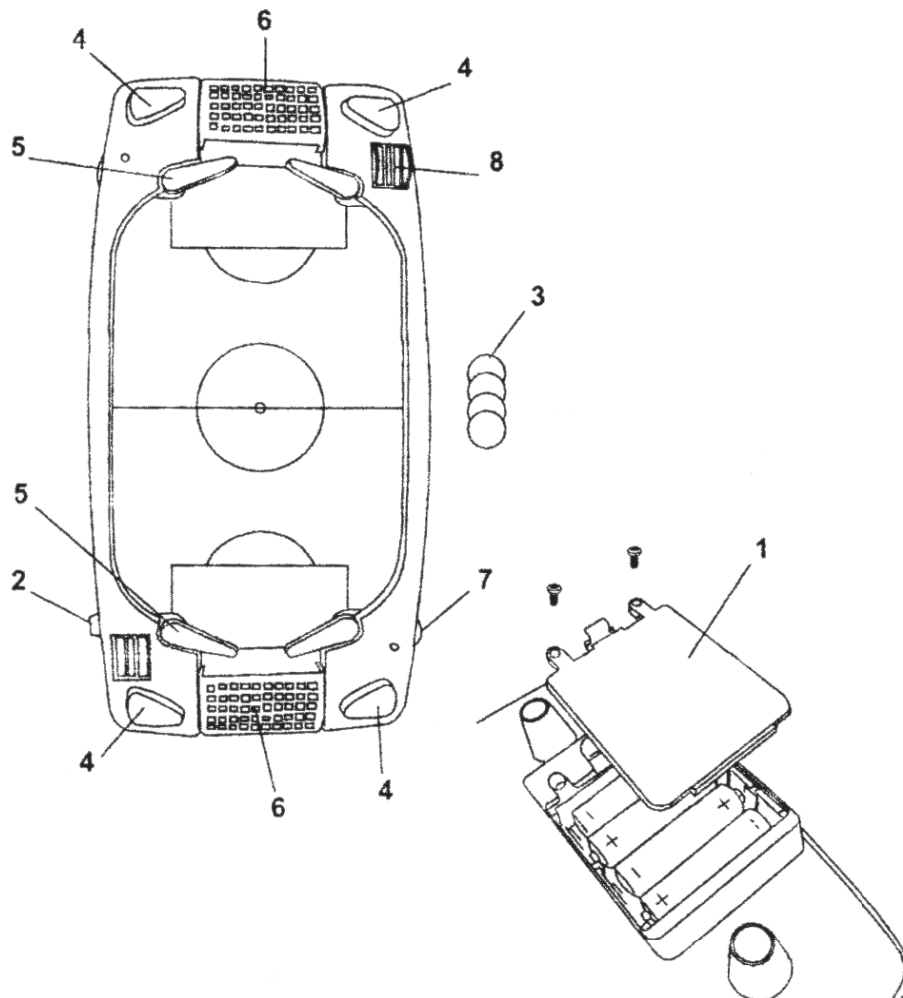

[NL] Werkt op vier (4) "AA"-batterijen (niet inbegrepen)

1. Batterijdeksel met schroef
2. Aan-/uitschakelaar
3. Voetballen (10 stuks)
4. Flipperbedieningsknop
5. Flipper
6. Doelnet
7. Doelpuntteller
8. Voetbalopbergvak

De batterijen plaatsen (niet meegeleverd):

Verwijder de schroef en duw op het ontgrendellipje van het batterijdeksel (1) om het batterijvak te openen. Raadpleeg het schema voor de juiste polariteit en plaats de batterijen op de getoonde manier. Plaats het deksel terug en schroef dit vast.

Het voetbalspel spelen:

Air Football kan met twee tot vier spelers worden gespeeld. Het doel is het maken van doelpunten door de voetbal in het net (6) van de tegenstander te schieten.

Extra voetbalschijven.

Druk op de knoppen om de flippers te bedienen.
De voetbalschijf glijdt over een luchtblaas!

Met speciale geluidseffecten!
Geleverd met 10 extra voetbalschijven.
Inclusief spelregels.
Voor 2 tot 4 spelers van 5 tot 85 jaar!

Spelregels:

Besluit welke speler gaat starten. Zet het apparaat met de schakelaar (2) aan. De speler die begint, plaatst de voetbal (3) vóór zijn flippers (5). Duw op de flipperbedieningsknop om de voetbal weg te schieten. De tegenstander probeert met de eigen flipperbedieningsknoppen te voorkomen dat de voetbal in zijn doel komt. Het spel gaat door totdat een van beide partijen de voetbal in het net (6) van de tegenstander schiet en scoort. Iedere kant houdt de score bij door aan de doelpuntteller (7) te draaien tot het juiste nummer in het venster verschijnt. De niet-scorende kant trapt af en brengt de voetbal weer in het spel. De voetballen kunnen in het opbergvak worden bewaard.

Voorstel voor speelwijze met vier spelers:

Maak twee teams (2 spelers aan iedere kant). Elke speler bedient één flipperbedieningsknop. De spelregels blijven ongewijzigd.

Opmerkingen:

- Plaats geen verschillende soorten batterijen en plaats tegelijkertijd geen nieuwe en gebruikte batterijen.
- Laad geen batterijen op die niet oplaadbaar zijn.
- Gebruik uitsluitend batterijen van hetzelfde of gelijkwaardige type.
- Verwijder lege batterijen uit het apparaat.
- Zorg dat er geen kortsluiting tussen de voedingsklemmen ontstaat.

[FR] Nécessite quatre (4) piles AA (non fournies)

1. Couvercle du compartiment à piles, avec vis
2. Interrupteur marche / arrêt
3. Ballons (10 palets fournis)
4. Bouton de contrôle des flippers
5. Flipper
6. Filet de cage
7. Compteur de buts
8. Porte-ballons

Insertion des piles (non fournies) :

Retirez les vis et appuyez sur la languette d'ouverture du couvercle du compartiment à piles (1) pour ouvrir ce dernier. Reportez-vous au schéma pour déterminer la polarité correcte et insérez les batteries comme indiqué sur l'illustration. Remplacez le couvercle et vissez-le.

Jouer au football :

Air Football se joue de deux à quatre joueurs. L'objectif est de marquer des buts en mettant le ballon dans les filets (6) de l'adversaire.

Palets (ballons) de rechange.

Appuyez sur les boutons pour actionner les flippers.
Le palet glisse sur un coussin d'air !

Inclut des effets de bruitage !
Fourni avec 10 palets de rechange.
Règles fournies.
De 2 à 4 joueurs, de 5 à 85 ans !

Règles :

Désignez un joueur pour commencer. Allumez l'appareil en appuyant sur l'interrupteur (2). Le premier joueur place le ballon (3) devant ses flippers (5). Appuyez sur le bouton de commande des flippers pour lancer le ballon. L'adversaire utilise les boutons de commande de ses flippers pour empêcher que le ballon n'entre dans ses cages. Continuez ainsi jusqu'à ce que l'un des joueurs marque un but en faisant entrer le ballon dans les filets (6) de son adversaire. Chaque joueur / équipe compte ses points grâce au compteur de buts (7) afin que les résultats apparaissent dans la fenêtre. Le joueur qui n'a pas marqué redonne le coup d'envoi en relançant le ballon. Les ballons peuvent être conservés dans le porte-ballon.

Conseils pour les parties à quatre joueurs :

Créez deux équipes (2 joueurs de chaque côté). Chaque joueur utilise le bouton de commande d'un flipper. Les règles restent les mêmes.

Remarques :

- Lors de l'insertion des piles, ne mélangez pas différents types de piles, ni des piles neuves et des piles usagées.
- Ne rechargez pas les piles non rechargeables.
- Utilisez des piles d'un même type ou d'un type équivalent.
- Retirez les piles déchargées de l'appareil.
- Les bornes d'alimentation ne doivent pas être court-circuitées.

